



Généralités

Le système de montage sur embase à une ou plusieurs positions des électrovalves minisol EB permet de réaliser des automatismes extrêmement compacts, rationnels et économiques.

Le système de montage sur embase minisol EB offre une multitude de combinaisons fonctionnelles 2/2, 3/2 NF et 5/2 voies à commande directe, ainsi que diverses possibilités de raccordement.

Les embases EB ont une entrée commune de pression et des sorties individuelles pour chaque position d'électrovalve.

Remarque : seules les électrovalves Minisol EB, Intersol RLB et Intersol RM5 peuvent être montées sur les embases EB.

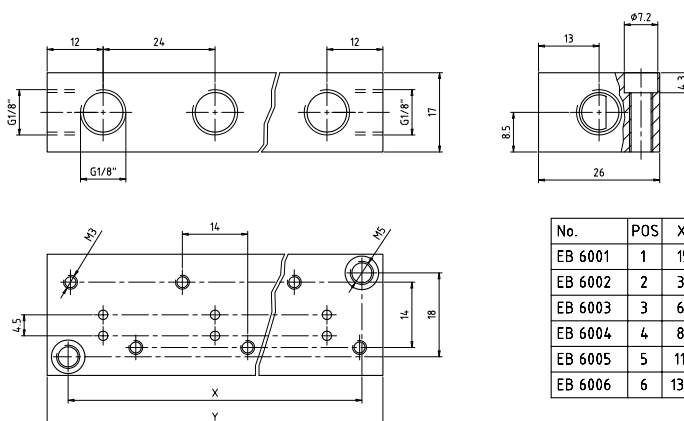

No.	POS	X	Y
EB 6001	1	15	24
EB 6002	2	39	48
EB 6003	3	63	72
EB 6004	4	87	96
EB 6005	5	111	120
EB 6006	6	135	144

N° de commande

Matière : Aluminium éloxé noir

N° de commande

1 position	: EB6001
2 positions	: EB6002
3 positions	: EB6003
4 positions	: EB6004
5 positions	: EB6005
6 positions	: EB6006

COUPE A-A

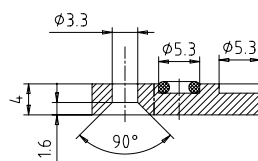

Option

N° de commande

Plaquette d'opturation : EB6000

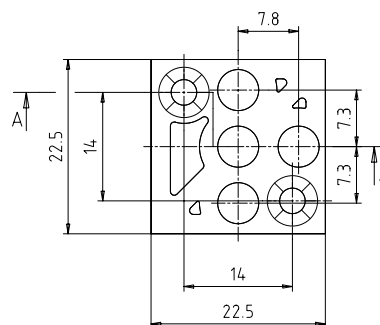

EB6000

Exemple de montage avec Minisol EB

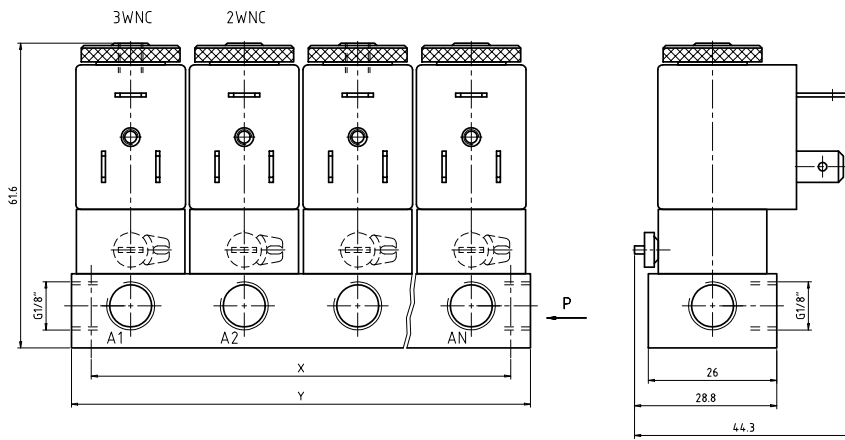

Bestellnr.	POS	X	Y
EB 6001	1	15	24
EB 6002	2	39	48
EB 6003	3	63	72
EB 6004	4	87	96
EB 6005	5	111	120
EB 6006	6	135	144

Exemple de montage avec Intersol RLB ou Intersol RM5

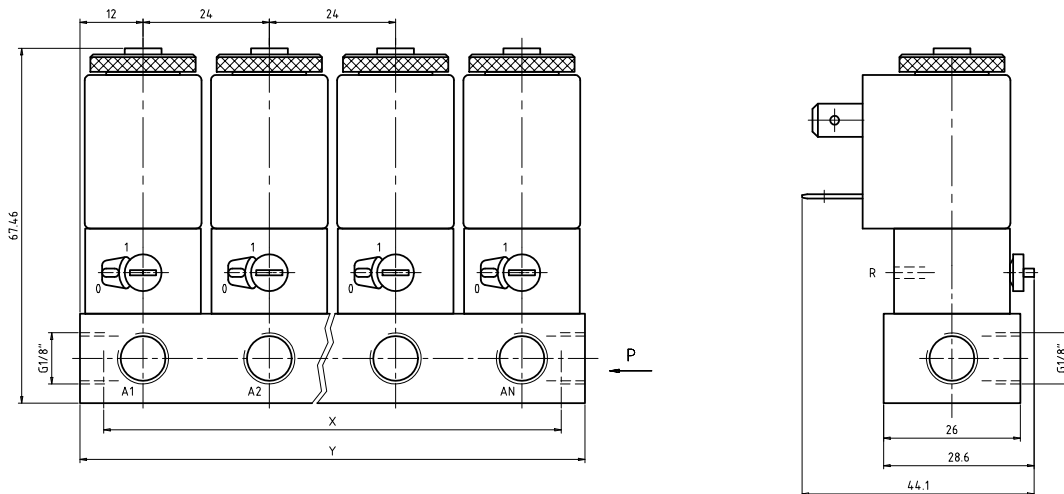

Pos.	X mm	Y mm
1	15	24
2	39	48
3	63	72
4	87	96
5	111	120
6	135	144